

Technische Details: Argus

Konstruktion: In der halb runden Kassette befindet sich eine Federrolle über die sich die Gaze auf- und abrollt. Die Kassette wird auf die Leisten platziert zwischen denen sich die Gaze, welche durch ein Aluminiumelement beschwert wird, auf und ab bewegt. Abdeckung, Leiter und Beschwerungelement sind aus hochwertigem Aluminium hergestellt.

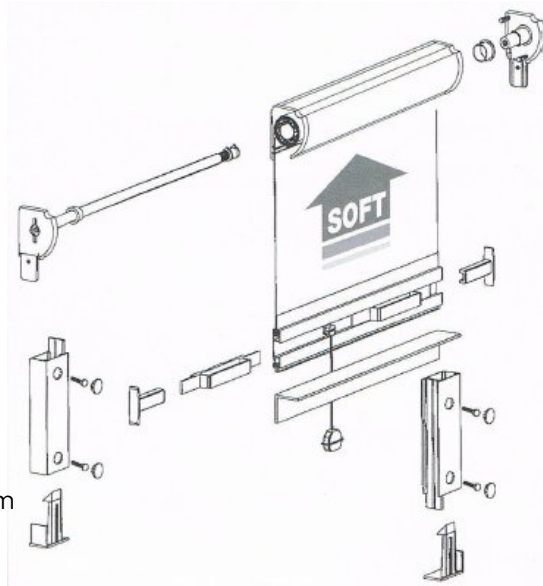

Leisten: Die Leisten aus Aluminium sind sowohl für eine Montage auf dem Fensterrahmen, wie auch zwischen den Rahmen geeignet und verfügen über eine doppelte Bürstenabdichtung. Diese Abdichtung sorgt für eine geräuschlose Bedienung und eine zusätzliche Befestigung der Gaze. Unter den Leisten sind Blockierungen eingearbeitet, welche als Bremsen für das Beschwerungelement dienen.

Bedienung: In der Standardausführung verfügt das Abroll-Fliegenschutzgitter über 2 Handgriffe und ein praktisches Ziehschnürchen, die eine einfache Bedienung garantieren.

Beschwungelement:

Das Beschwerungelement ist mit einer Abdichtungsbürste versehen, wodurch eventuelle Unebenheiten minimalisiert werden. Die Handgriffe können sowohl auf der Vorderseite, wie auch auf der Rückseite platziert werden, wodurch das Fliegenschutzfenster sowohl innen als auch aussen befestigt werden kann.

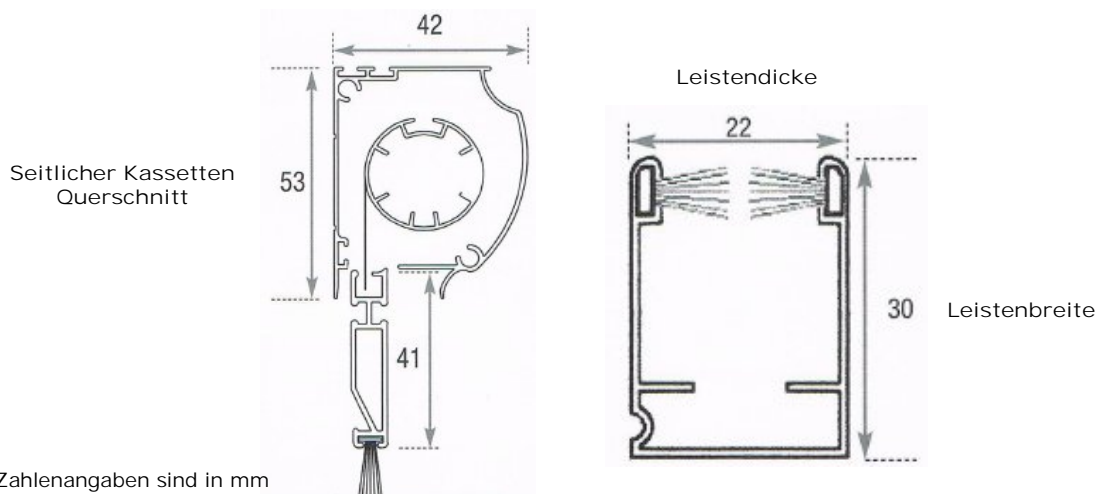

* Alle Zahlenangaben sind in mm